

DENILSON FRACAROLI

ultragaz
somando
energias

- Engenheiro de Produção – 2014 – UNIP
- Pós Gestão de Pessoas – 2021 – FAAG
- Pós Economia e Gestão Empresarial – 2021 – FAAG
- Instrutor TPM - 2023
- Facilitador TPM – 2018 – 2022 – 2024
- Jornada Lean - 2006
- Green Belt – 2018
- Auditor ISO 9001 - 2011







**MINUTO
SSMA**







ultragaz
somando
energias



Segurança como valor

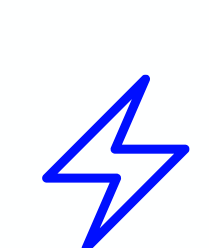

Por isso, você também faz parte dessa construção. Sendo assim:

 Cuide-se  siga sempre as orientações de segurança, entenda os riscos e busque se proteger

 Pergunte  Caso tenha alguma situação que te coloque em risco e você não tem certeza como agir, pergunte ao seu gestor

 Aja  Caso tenha alguma situação que te coloque em risco e você não tenha certeza como agir, pergunte ao seu gestor

 Capacite-se  Busque se capacitar (temos diversos treinamentos em nossa plataforma) e aprenda como se proteger

 Inspire  Aja com segurança (atitudes valem por mil palavras), oriente com paixão (as pessoas acreditam na força do olhar) e traga suas ideias \o/

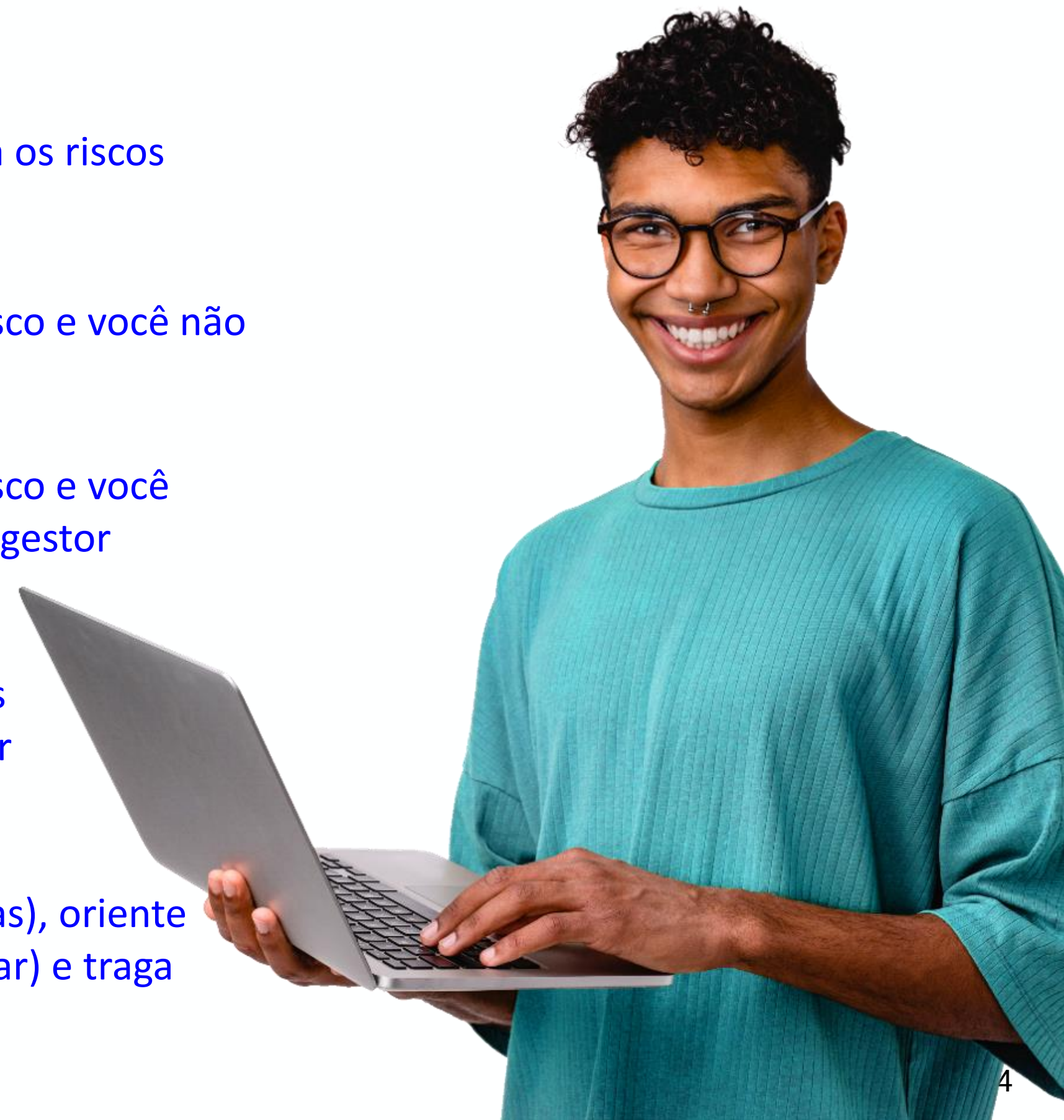



Nosso propósito é...

Usar a nossa
energia para mudar
a vida das pessoas



Ultragaz é do Brasil e de todos.

Marca próxima e democrática que está presente no dia a dia do brasileiro.

ultragaz
somando energias

Somos parte de um dos maiores conglomerados empresariais brasileiros

ultra 

ultragaz

 ultracargo

 Hidrovias do Brasil

 Ipiranga

ampm 

ICONIC

Visão geral Ultragaz

Capilaridade

Em qualquer lugar, a todo o momento

39 Bases Operacionais

30 Mil Colaboradores
(próprios + parceiros)

11 Milhões de domicílios

60 mil clientes empresariais

1,7 Milhão
de toneladas de GLP comercializado

~23% do total nacional¹

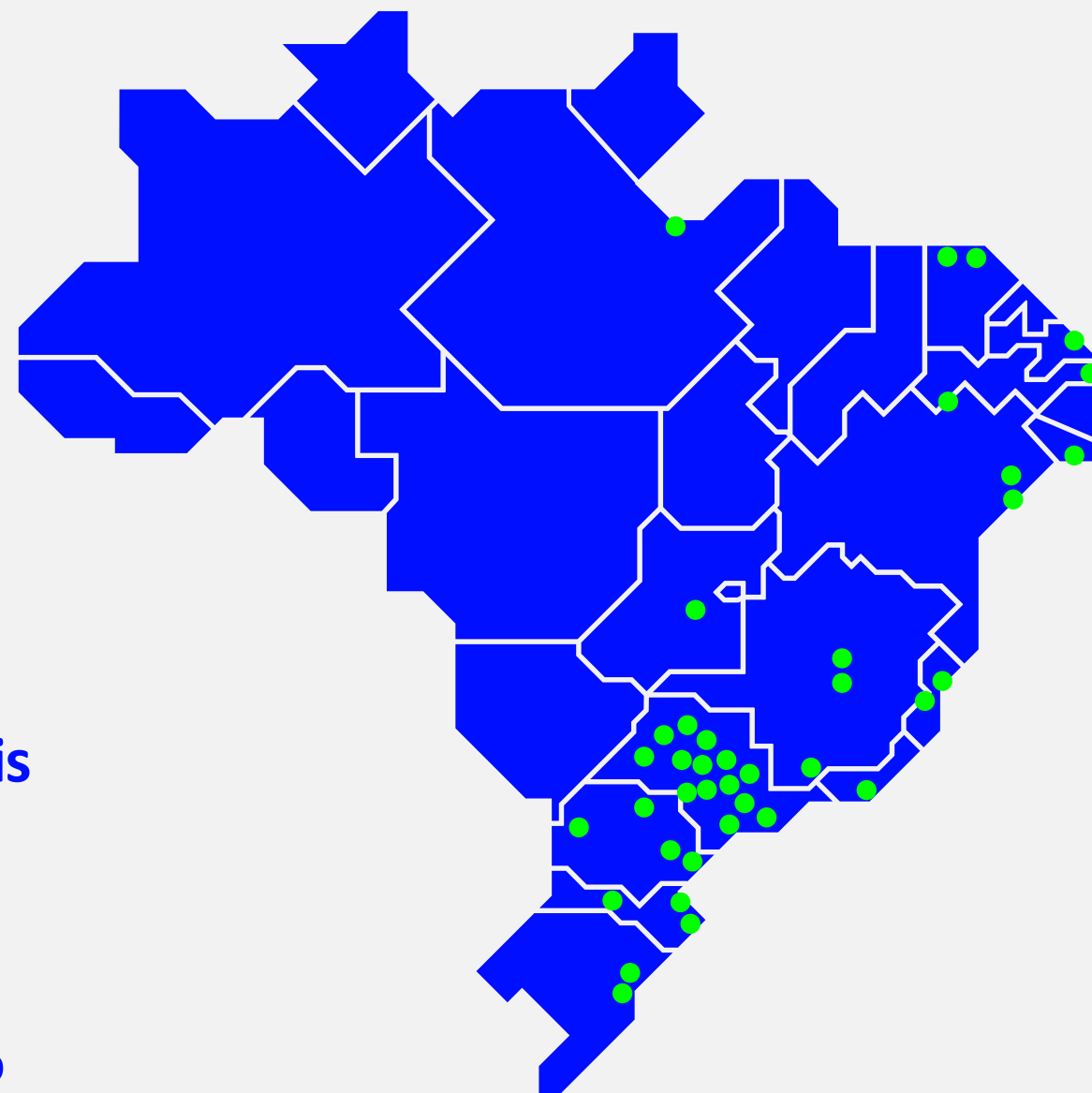

Marca

Confiança e força nacional

ultragaz
somando energias



Ultragaz empresarial



Ultragaz
cervejaria



60 mil

clientes empresariais

+ 1 milhão

abastecimentos/ano

+30%

inovações customizadas
(novos clientes)

Relacionamento
especializado e
de longo prazo



Comércios e
serviços



Indústrias e gases
especiais



Agricultura



Condomínios

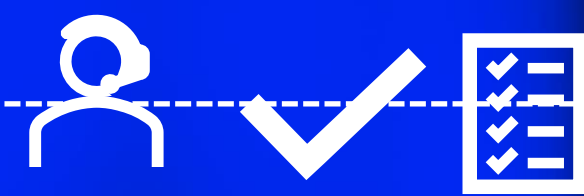

PROGRAMA

SOU

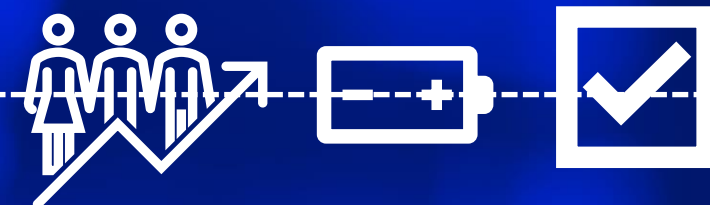

NOSSA CULTURA É TOP!



Energia do Protagonismo



Se ver algum ato ou condição insegura, PARE a operação!

Energia da Conexão

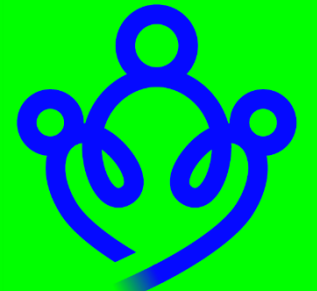

Se alguém não estiver de EPI, ABORDE!

Energia da Transformação

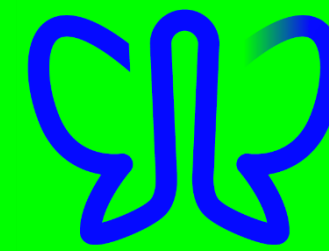

Se identificar qualquer oportunidade de melhoria em nossa segurança, COMUNIQUE

Energia da Consistência



Se identificar um bom comportamento ou prática de segurança, RECONHEÇA.

Energia do Pessoas no Centro



CUIDE de si, CUIDE do outro
E DEIXE se cuidado!

E lembre-se, em caso de acidente e quase acidente, REPORTE imediatamente!



NOSSO JEITO NOSSO DNA



”O SOU é a maneira da Ultragaz de fazer as coisas. É a nossa metodologia de Melhoria Contínua, conectada às nossas energias, e que tem como foco despertar o melhor de cada pessoa na busca pela excelência”.

Tudo que existe tem um propósito, e conosco não seria diferente.

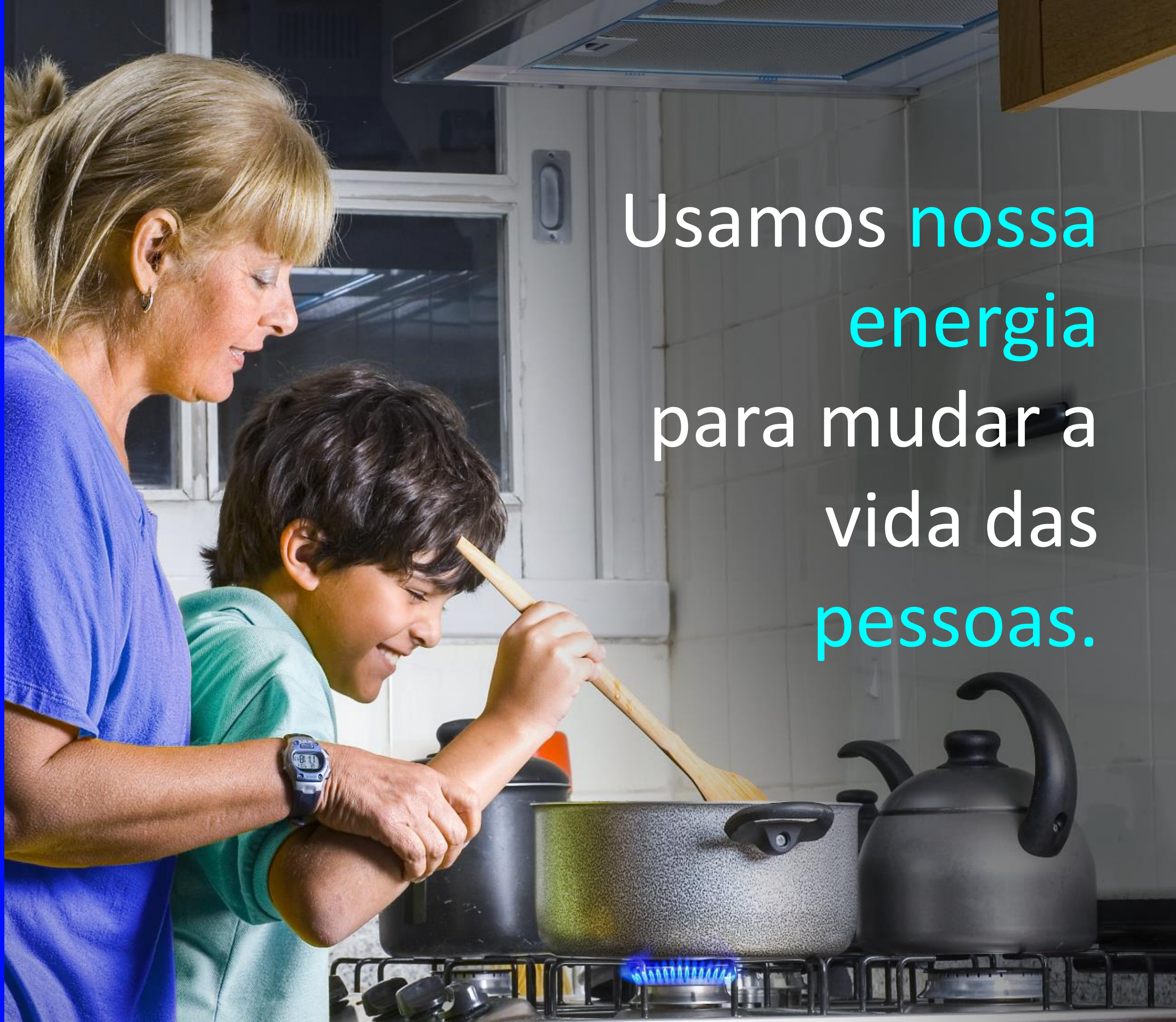

Usamos **nossa energia** para mudar a vida das **pessoas.**



NOSSA Cultura

Vamos construir
a Ultragaz do
futuro, hoje!

ultragaz
somando
energias

5 Energias



O QUE É O SOU??

Antes de explicarmos o que é o SOU precisamos entender separadamente os conceitos de Melhoria Contínua existentes no Mercado...

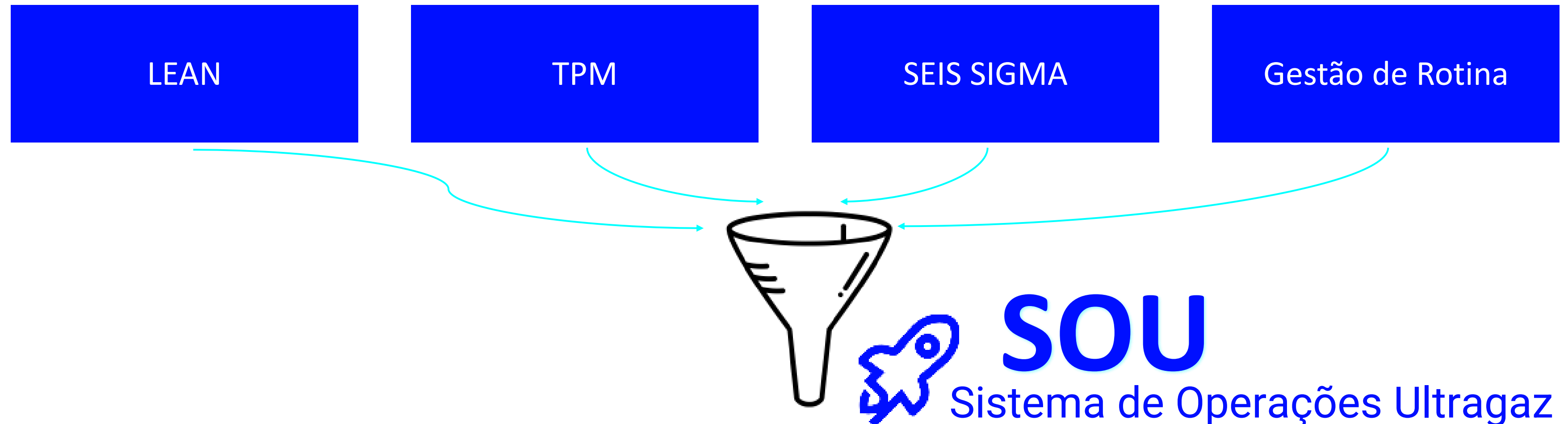

TOTAL PRODUCTIVE MAINTENANCE

TPM



TPM é uma metodologia de gestão voltada para maximizar a eficiência dos equipamentos dentro de um ambiente industrial. Seu objetivo é eliminar perdas, falhas e paradas, envolvendo todos os colaboradores — do operador à liderança — na manutenção preventiva e na melhoria contínua. O TPM busca operar máquinas com zero quebras, zero defeitos e zero acidentes.

LEAN MANUFACTURING



Lean Manufacturing é uma filosofia de produção que foca na eliminação de desperdícios e na criação de valor para o cliente com o mínimo de recursos possível. Inspirado no Sistema Toyota de Produção, o Lean identifica atividades que não agregam valor e implementa práticas para torná-las mais enxutas, aumentando eficiência, qualidade e velocidade, ao mesmo tempo reduzindo custos.

GESTÃO DA ROTINA



Gestão da Rotina é o conjunto de práticas utilizadas para garantir que as atividades diárias de uma operação sejam executadas de forma padrão, consistente e previsível. Envolve definição de processos, indicadores, responsabilidades e controles, de modo que cada colaborador saiba exatamente o que fazer, quando fazer e como fazer. Seu foco é manter o funcionamento estável e evitar problemas recorrentes.

SIX SIGMA



Six Sigma é uma metodologia de melhoria contínua baseada em dados, cujo objetivo é reduzir variações e defeitos nos processos. Utiliza ferramentas estatísticas e o ciclo DMAIC (Definir, Medir, Analisar, Melhorar e Controlar) para identificar causas de problemas e implementar soluções eficazes. O Six Sigma busca alcançar níveis de qualidade extremamente altos, com praticamente zero falhas.



Mas por que **SOU** falando disso?

SOU – Sistemas de Operações Ultragaz



4 Elementos Chaves



Definir e compartilhar metas, objetivos, iniciativas e resultados com todos



Padronizar Processos e Rotinas



Engajar e reconhecer pessoas para criar uma cultura de melhoria contínua



Modelo de Gestão das Operações UG de forma sustentável e de resultado no longo prazo

Desenvolvimento do SOU



Propósito do SOU

Promover a cultura de Excelência Operacional na busca de Zero Defeitos, Zero Quebras e Eliminação de Desperdícios através do engajamento das pessoas para atingir resultados sustentáveis para os nossos stakeholders

Desenvolvimento do SOU



Zero Quebra

Zero Defeito

Zero Acidente



Gerenciamento da Rotina

SOU Fase 1

SOU Fase 2

SOU Fase 3

SOU Fase 4

SOU Fase 5

SOU Fase 6

Gestão de Rotina e 5S

Restauração de condição básica

Autonomia da Operação

Automação de Processos

Padronização das Melhores Práticas

Lean na Cadeia de Valor

2022

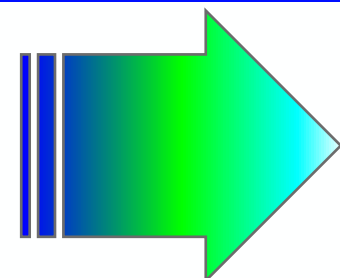

2023

Pilar de SSMA

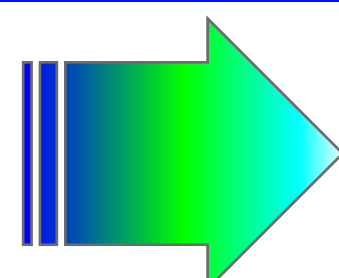

2025

Pilar de Logística

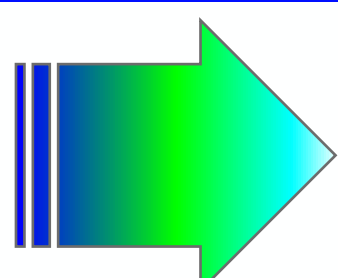

2026

Pilar Administrativo

2027

2028

O que é um Pilar

Dicionário

Definições de [Oxford Languages](#) · [Saiba mais](#)

Pesquise uma palavra

 pilar¹

substantivo masculino

CONSTRUÇÃO

coluna sem ornamentos que constitui elemento vertical da estrutura de uma construção.

Pilar é a área que vai nos apoiar na construção do SOU



Líderes de Pilares

	 Pilares Corporativos	 Pilares Base
SOU	Coordenação de Melhoria Contínua e Qualidade	Gerente de Produção
EXCELÊNCIA EM OPERAÇÕES	Melhoria Contínua e Qualidade	Líder de Produção
EXCELÊNCIA EM MANUTENÇÃO	Manutenção	Coordenador de Manutenção Local
EXCELÊNCIA EM RESULTADOS	Melhoria Contínua e Qualidade	Analista de MC / Qualidade
EXCELÊNCIA EM QUALIDADE	Melhoria Contínua e Qualidade	Analista de MC / Qualidade
TREINAMENTO & DESENVOLVIMENTO	Melhoria Contínua e Qualidade	RH Local
EXCELÊNCIA EM SSMA	SSMA	Técnico de Segurança
GESTÃO DA ROTINA	Melhoria Contínua e Qualidade	Gerente de Produção

Principais Ferramentas:

- PADRÃO PROVISÓRIO DE LIMPEZA
- 5S / LUP / SUGESTÃO E REGISTRO DE MELHORIA / MHC
- DIÁRIO DE BORDO E GEMBA WALK
- REUNIÃO DE GESTÃO E QUADRO DE GESTÃO À VISTA
- GRANDE LIMPEZA
- ETIQUETAS DE ANOMALIAS
- FDS /LDA



Líder – Denilson Fracaroli

Missão

Desenvolver operadores com senso de dono e autonomia com responsabilidade para manter o processo dentro dos padrões estabelecidos e na sua melhor eficiência

Principais Ferramentas:

- TAGUEAMENTO
- CLASSIFICAÇÃO DE ATIVOS
- ROTINAS DE REUNIÃO - PCM E PÓS PCM
- ANÁLISE DE QUEBRAS (ASQF)
- 5S MANUTENÇÃO NA OFICINA
- FMEA
- MANUTENÇÃO BASEADA NO TEMPO – TBM
- MANUTENÇÃO BASEADA NA CONDIÇÃO– CBM



Líder – Victor Valvezan

Missão

Garantir através de um time de alta performance a disponibilidade e confiabilidade dos ativos, atendendo os processos de produção de forma sustentável gerando a melhor relação de custo, benefício e riscos.

Principais Ferramentas:

- OEE
- KAIZEN
- SUGESTÃO DE MELHORIA
- RECOMPENSOU
- ARVORE DE PERDA E VALOR
- GESTÃO DE PROJETOS DE MELHORIA
- GESTÃO DE SAVING



Líder – Pedro Henrique

Missão

Ser Referência em Projetos de Melhoria Contínua, trazendo resultados sustentáveis através da Excelência Operacional como um dos meios para alcançar a Estratégia da Companhia e do Programa SOU.

Principais Ferramentas:

- 5S
- BOOK DE DEFEITOS
- FERRAMENTAS DA QUALIDADE
- ROTINAS DE REUNIÕES
- AUDITORIA INTERNA DOS PROCESSOS
- RECLAMAÇÃO DE CLIENTES



Líder – Tatiane Bernardino

Missão

Garantir qualidade de ponta a ponta e liderar melhorias contínuas que gerem resultados sustentáveis por meio da Excelência Operacional, impulsionando a estratégia da companhia e do Programa SOU.

Principais Ferramentas:

- MAPEAMENTO DE ATIVIDADES
- LUP
- MHC
- ROTINAS DE REUNIÕES
- CAPAZ DE
- MASTER PLAN



Líder – Fabiana Pereira

Missão

Impulsionar o crescimento profissional de nossos colaboradores, através de uma metodologia estruturada que desenvolva habilidades, competências, promovendo autonomia e estimulando o protagonismo.

Principais Ferramentas:

- GESTÃO DE EMPREGADOS
- ENGAJAMENTO DOS FUNCIONÁRIOS EM SSMA
- OBSERVAÇÃO COMPORTAMENTAL CONFORME META
- ÍNDICE DE PRÁTICA SEGURA (IPS)
- AVALIAÇÕES DE RISCO
- PROCESSO DE BLOQUEIO DE ENERGIAS
- GESTÃO DE EPIS
- CUMPRIMENTO DO CRONOGRAMA VCT'S
- APLICAÇÃO DOS GATILHOS DE SEGURANÇA
- QA



Líder – Bruno Gomes

Missão

Busca pelo ZERO acidente em cada base com o Pilar de SSMA no SOU Implantado!

Principais Ferramentas:

- **GESTÃO DE PERFORMANCE**
- **AGENDA DE REUNIÕES**
- **GERENCIAMENTO DA ROTINA**
- **GEMBA E AGENDA DA LIDERANÇA**
- **5S NA LOGÍSTICA**



Líder – Mateus Santos

Missão

Satisfação dos clientes internos e externos através de um processo ágil, eficiente e eficaz.. Entregar o produto certo, no lugar certo, no tempo certo, com o custo certo, na qualidade certa, na quantidade certa e para a pessoa certa.

SOU

AUTOGESTÃO DAS ROTINAS

EQUIPAMENTOS E PROCESSOS

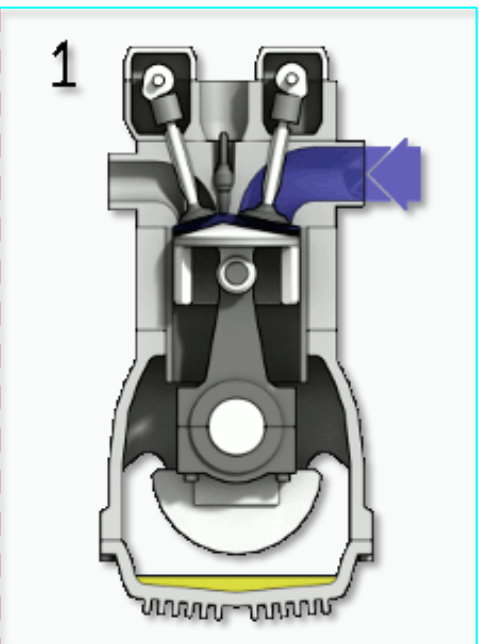

ESTRATÉGIA

Gerente de Fábrica

Time de gestão

QUADRO DE ATIVIDADES (Perdas)

REUNIÃO

GAS

LUP

ETIQUETA

GESTÃO

LUP, INSTRUÇÃO DE TRABALHO, BOOK'S, ETC.

REG. MELHORIA INFORMAÇÃO EM

PADRONIZAÇÃO

PLANOS DE INSPEÇÃO - EM

NORMAS INS. LIMP. LUB- EO

MATERIAL DIDÁTICO - TREINAMENTO

EO

Operador

EO

EL

EM

ER

EQ

TD

SSMA



ultragaz Implementado em 100% das Bases

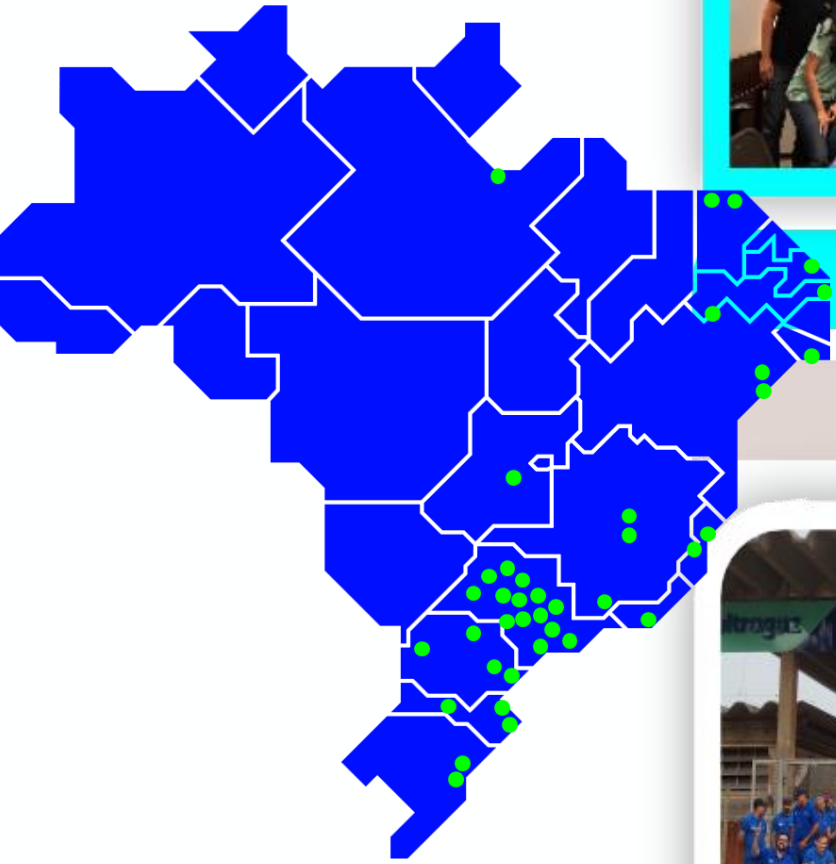

Caucaia



Senador



Miramar



Juazeiro



Aracaju



Mataripe

FASE 2.2

FASE 1



Paulínia



Araucária

FASE 2



Mauá



Capuava



Duque de Caxias



Barueri

FASE 3



SJC

PILOTO

RecompensOU



ultragaz
somando
energias

TRANSFORMAÇÃO COM CONSISTÊNCIA



P R E M I A Ç Ã O



RESULTADOS



OEE

Aumento de
+ 10%



Rendimento de Pintura

Aumento de
+ 29%



Tempo e N° de Quebras

Redução de 48% no
tempo e quantidade de
quebras



Índice de Má Qualidade

Redução
+3% IMQ

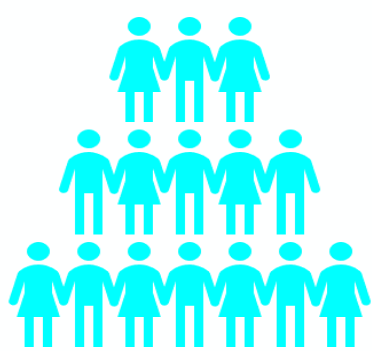

Pessoas Impactadas
+ 1000 HC



Horas de Treinamento*
+ 4000 h



Savings

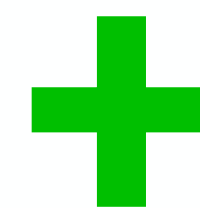

R\$ 25 MM

SOU EMPRESARIAL





SOU EMPRESARIAL



**PAULINIA É NOSSO 1ª MERCADO NO SOU
EMPRESARIAL**

Pilares do SOU Empresarial



Propósito do SOU Empresarial

Promover a cultura de excelência operacional altamente segura por meio de equipes de Alta Performance e Processos padronizados e eficientes, gerando excelência na satisfação do cliente



Principais Ferramentas:

- TRENAMENTO INTRODUTÓRIO
- AGENDA PADRÃO
- GESTÃO DA ROTINA
- GESTÃO À VISTA
- GOVERNANÇA INDICADORES
- GEMBA WALK



Líder – Denilson Fracaroli

Missão

Manter e melhorar os resultados, tornando a Ultragaz cada vez mais competitiva através de rotinas de gestão de indicadores, da proximidade com pessoas e presença da liderança na operação



Principais Ferramentas:

- AGENDA PADRÃO
- GEMBA WALK
- GOVERNANÇA INDICADORES
- MANUTENÇÕES/INSPEÇÕES
- ORDENS DE SERVIÇO
- REGISTRO NÃO CONFORMIDADES
- GESTÃO FORNECEDORES
- BOOK ANOMALIAS
- ASQF
- SGUG
- ORÇAMENTO



Líder – Eduardo Camargos

Missão

Garantir a segurança, disponibilidade e confiabilidade através de um time de alta performance, com a melhor relação de custo e benefício!

Principais Ferramentas:

- AGENDA PADRÃO ADM
- GESTÃO DA ROTINA MOTORISTA
- GESTÃO À VISTA
- GOVERNANÇA INDICADORES
- RUP 20 LOGÍSTICA (KAIZEN)
- LUP
- MAPEAMENTO DE ATIVIDADES



Líder – Paula Magioli

Missão

Impulsionar a melhoria contínua da operação por meio da padronização e performance orientada por indicadores e com valores de segurança, promovendo excelência e protagonismo nas entregas gerando satisfação dos clientes.

Principais Ferramentas:

- 5S
- SUGESTÕES DE MELHORIA
- AGENDA PADRÃO
- RECONHECIMENTO
- BOOK DE DEFEITOS
- BOOK DE DEFEITOS INSTALAÇÕES
- FERRAMENTAS DA QUALIDADE
- ROTINAS DE REUNIÕES
- AUDITORIA INTERNA DOS PROCESSOS
- RECLAMAÇÃO DE CLIENTES



Líder – Tatiane Bernardino

Missão

Garantir qualidade de ponta a ponta e liderar melhorias contínuas que gerem resultados sustentáveis por meio da Excelência Operacional, impulsionando a estratégia da companhia e do Programa SOU.





Principais Ferramentas:

- MAPEAMENTO DE ATIVIDADES
- LUP
- MHC
- ROTINAS DE REUNIÕES
- CAPAZ DE
- MASTER PLAN



Líder – Fabiana Pereira

Missão

Impulsionar o crescimento profissional de nossos colaboradores, através de uma metodologia estruturada que desenvolva habilidades, competências, promovendo autonomia e estimulando o protagonismo.



Principais Ferramentas:

- SISTEMA DE GESTÃO E CULTURA SSMA
- INSPEÇÃO 60S
- POD SEGURANÇA
- PADRINHO
- GOVERNANÇA INDICADORES



Líder – Juliana Abreu

Missão

Busca pelo ZERO acidente em cada mercado com o Pilar de SSMA no SOU Implantado!



Principais Ferramentas:

- GOVERNANÇA INDICADORES
- MHC
- ROTINAS DE REUNIÕES
- GESTÃO ORÇAMENTÁRIA
- MAPEAMENTO DE ATIVIDADES
- BOOK DE DEFEITOS CENTRAL



Líder – Marcio Kusaba

Missão

Assegurar a segurança e excelência operacional integralmente, conectando toda a cadeia de valor.



ultragaz

somando energias

Eu **SOU** Lean

Nós **SOMOS** **SOU!**

ultragaz

Recompens**SOU**

TRANSFORMAÇÃO COM CONSISTÊNCIA



AGRADECIMENTO ESPECIAL – EXCELÊNCIA OPERACIONAL





SOU

2025

TRANSFORMAÇÃO COM CONSISTÊNCIA

ultragaz